

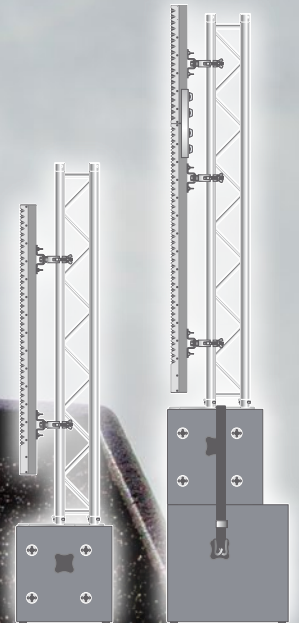

www.hodo.com

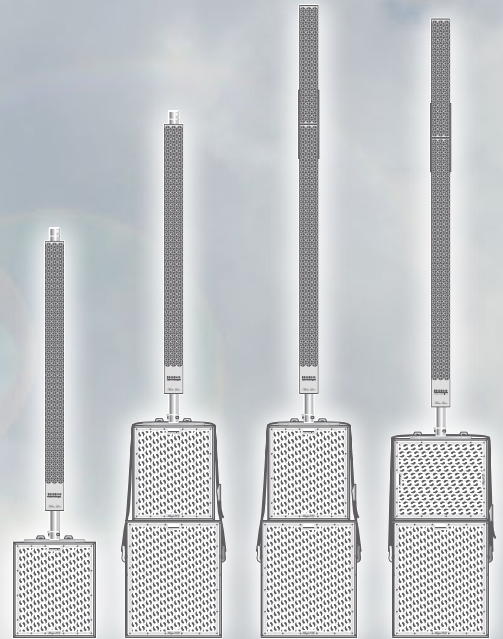
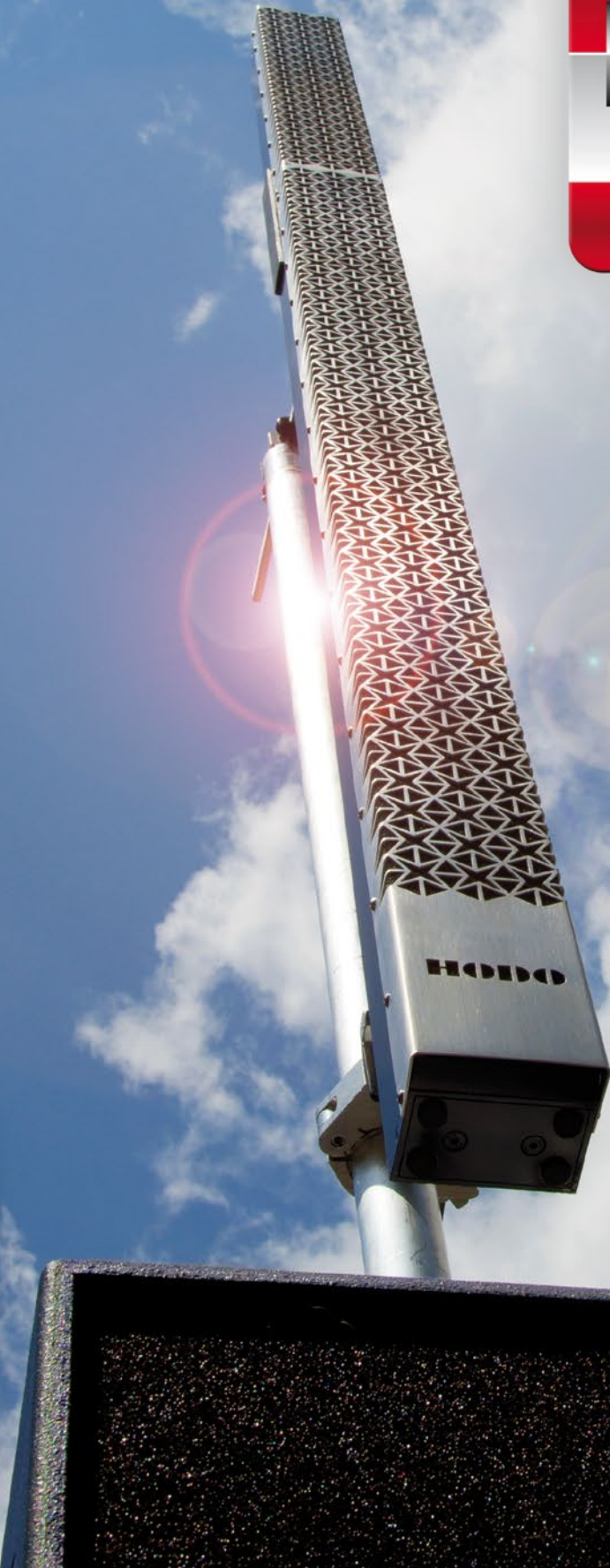

Handbuch MusicLine

mit Extension 8, Bass Mojo 115 & Subbass Mojo 118

Montage MusicLine auf Mojo 115:

Die Verbindungsplatte wird mit Schnellverbindern (Camlocks) auf den Mojo115 montiert:

Möglichkeit A: Mojo 115 stehend (Verbindungsplatte kommt auf die Oberseite).

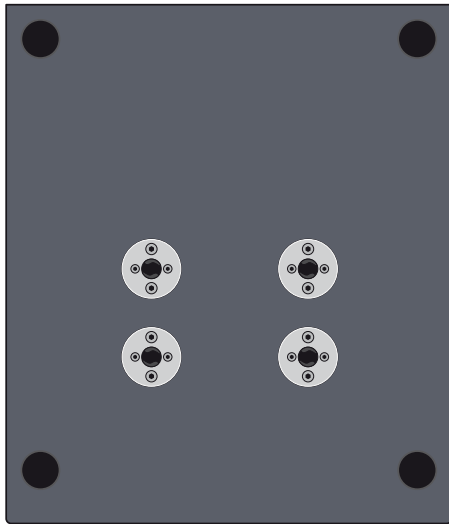

Front hier

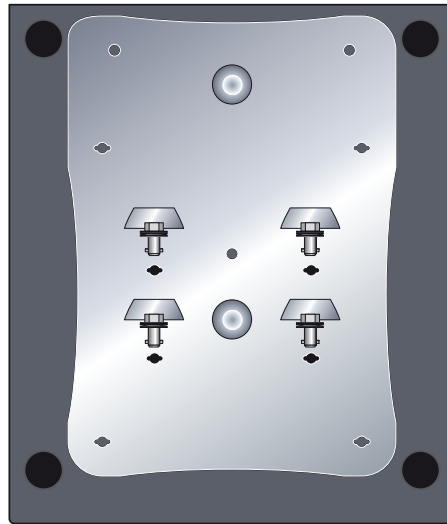

Front hier



Möglichkeit A: Mojo 115 liegend (Verbindungsplatte kommt auf die nun oben liegende Seitenfläche).

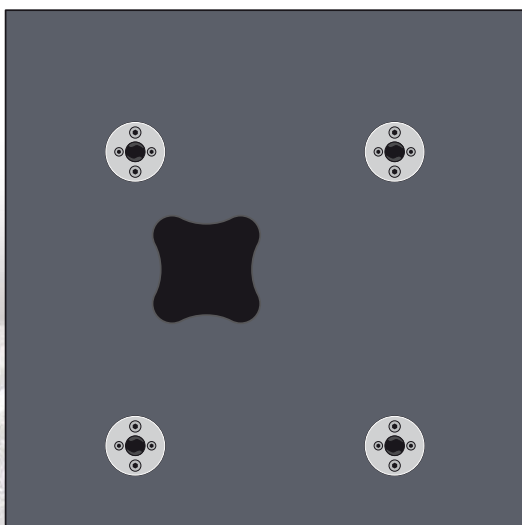

Front hier



Front hier



Die Verbindungsplatte einfach auf die gewünschte Fläche legen, alle 4 Camlocks werden mit Gefühl eingefädelt und mit einer Viertel-Drehung nach rechts fixiert - und **müssen hörbar einrasten**.

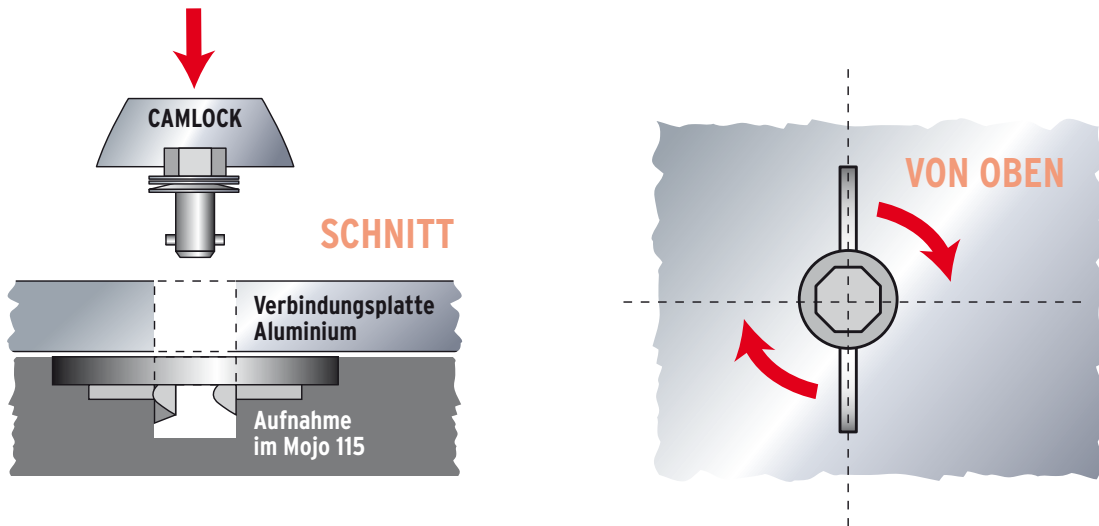

Montage der Truss (oder Pipe):

Die Traverse aufstecken und in jedes Rohr einen Splint schlagen (mit einem Hammer - und Gefühl. Man hört am Klang der Traverse sofort, wenn die Verbindung fest ist).

Jeden Splint mit einem R-Clip sichern.

Nun können MusicLine oder Extension8 mit den Schellen oder mit der Neigevorrichtung an der Truss befestigt werden.

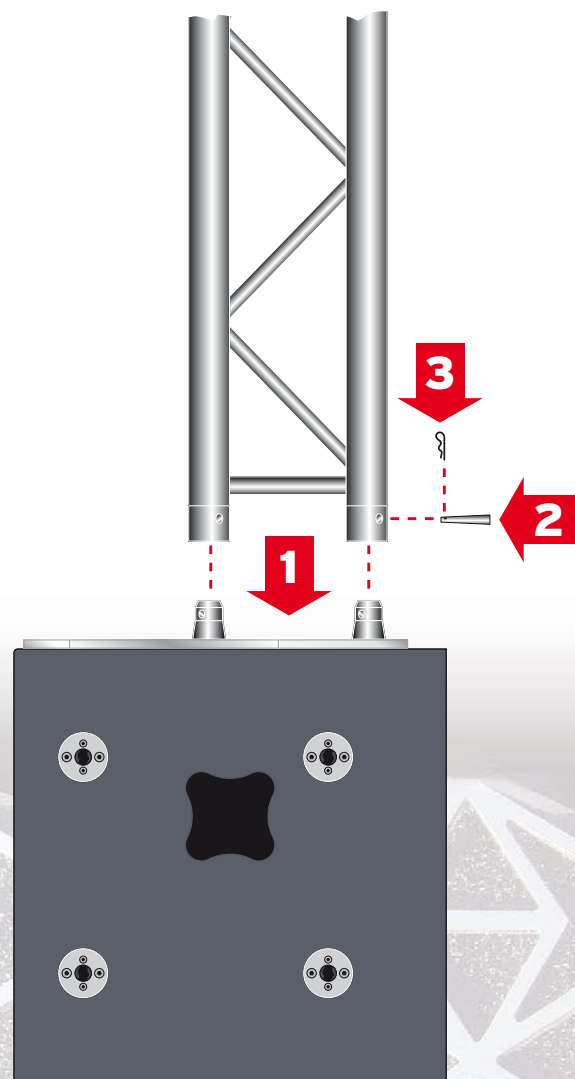

zulässige Aufbauformen:

Mögliche Aufbauformen

Es ist nicht zulässig, mehr als die hier abgebildeten Zeilen übereinander zu montieren (also immer nur eine MusicLine, eine Extension8 und ein Hochtöner).

Ist das Stack mit Zurrgurten so gesichert wie hier gezeigt, ist es ausgesprochen standfest, viel mehr als viele Systeme anderer Hersteller es sind. Dennoch gilt:

Es dürfen keine Personen auf die Anlage klettern, diese könnte dadurch zum Kippen gebracht werden!

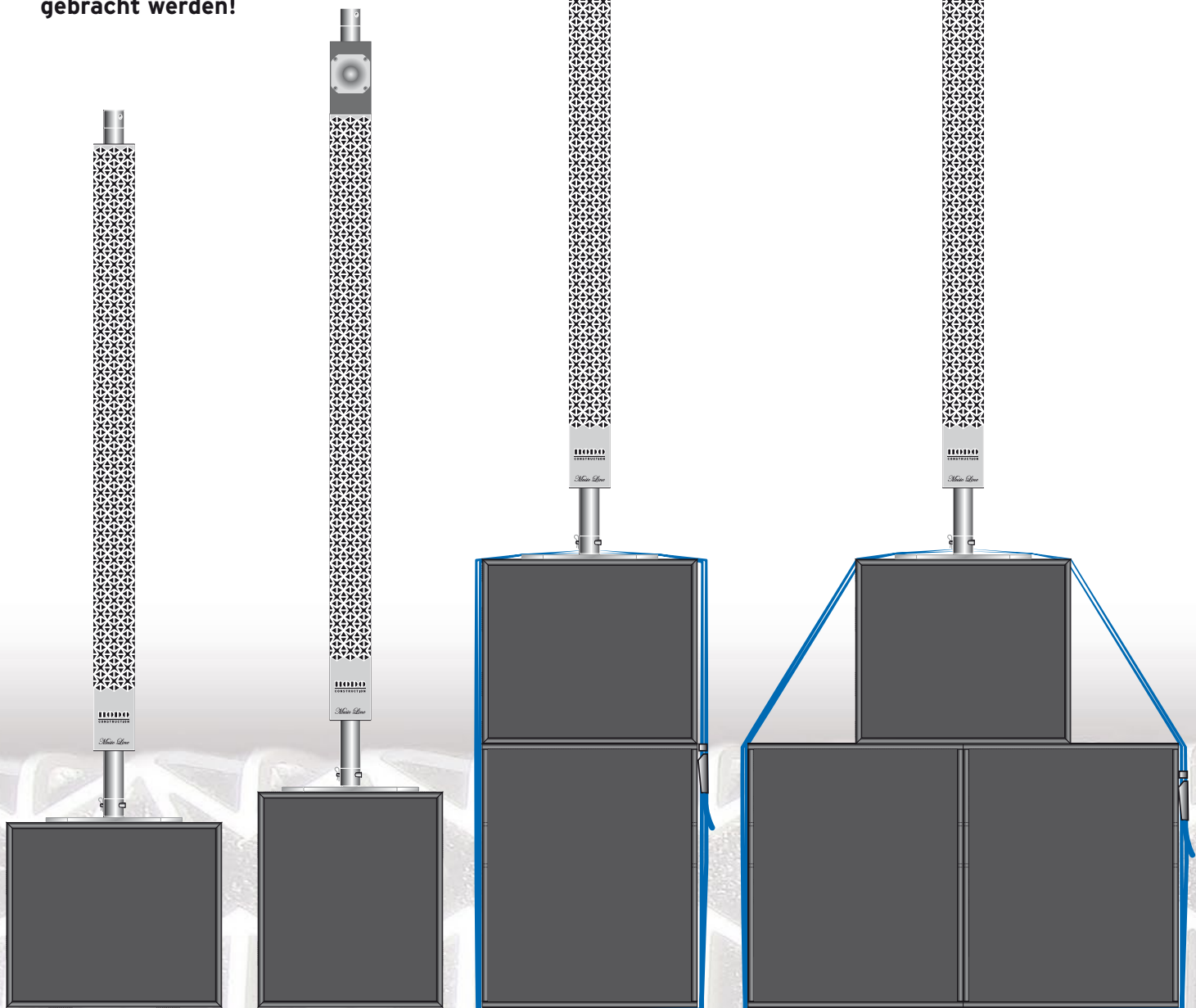

Sobald mehr als ein Bass verwendet wird, muss ein geeigneter Zurrgrurt um die Bässe herum angebracht werden, auch die Standplatte muss wie hier gezeigt mit gesichert werden!

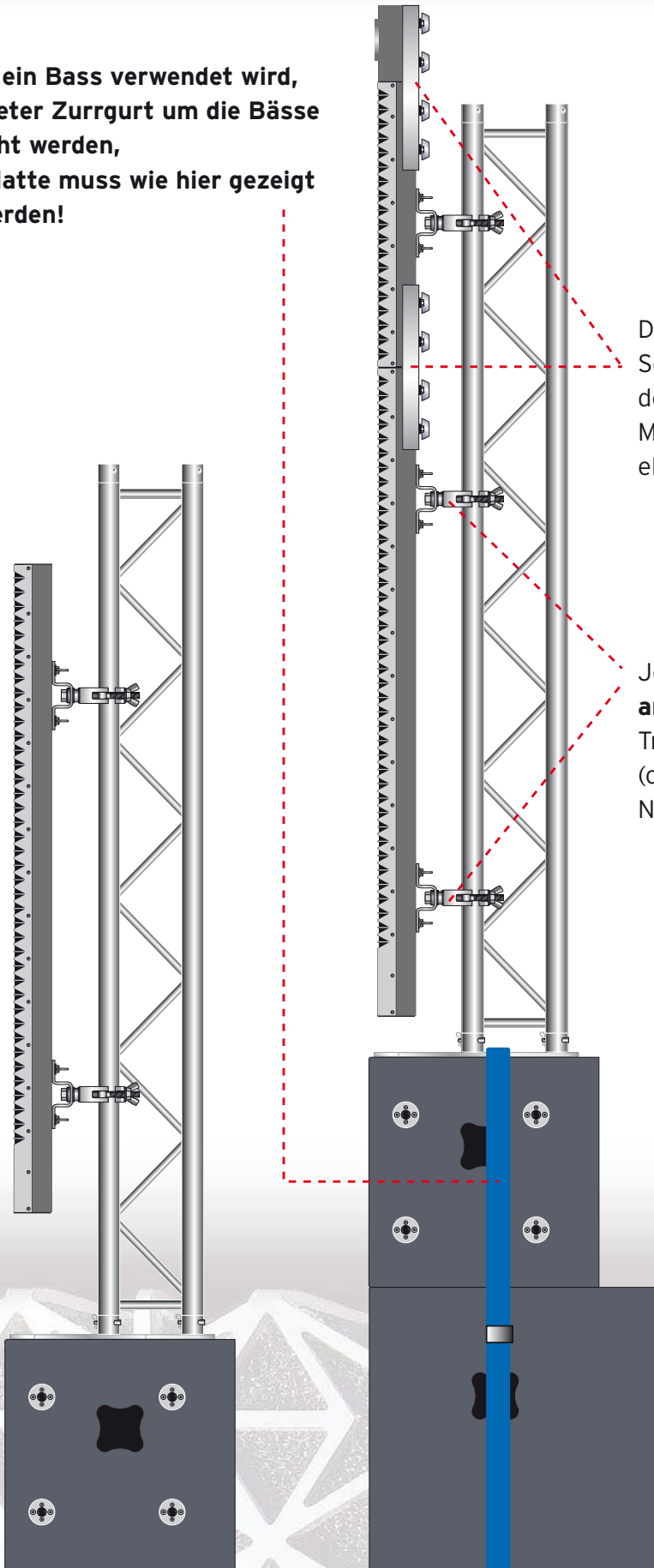

Die Extension 8 wird mit Schnellverbindern und mittels der Verbindungswinkel an der Music Line befestigt, ebenso der Hochtöner.

Jede Music Line muss **an zwei Punkten** an der Truss befestigt werden (oder mit der zweiteiligen Neigevorrichtung).

Verkabelung:

Die Verbindung erfolgt durch die mitgelieferten Lautsprecherkabel (4- bzw. 8-pol. Speakonstecker)

Verkabelt wird immer vom Amprack ausgehend zur untersten Komponente (hier auf der Zeichnung unterhalb der Mojo 115). Dann verkabelt man von unten nach oben immer von einer zur nächsten Komponente (z.B. wie auf der Zeichnung rechts vom Amprack zum Mojo 118, dann verbindet man den Mojo 118 mit dem Mojo 115, anschließend diesen wieder mit der MusicLine und ganz am Schluss verbindet man diese noch mit der Extension 8.

Neutrik Speakon Steckverbindungen:

Die Steckverbinder haben deutlich sichtbar ganz vorne einen breiteren und einen schmäleren Zapfen.

Das bedeutet: Speakon Stecker haben eine **Richtung** und müssen **richtig herum angeschlossen** werden:



Der breitere Zapfen muss auch beim Anschlussfeld in die breitere Kerbe.

Danach wird mit einer **Viertel-drehung nach rechts** mit einem hörbaren **Klick** eingerastet.

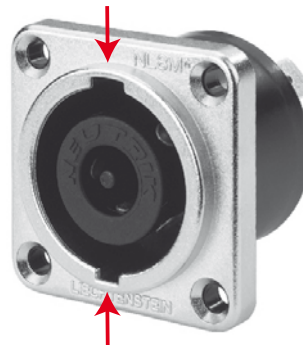

Ausstecken:
Weil der Stecker eingerastet, muss er auch wieder **entriegelt** werden: die **Metallklammer oben nach hinten ziehen**, erst dann lässt sich der Stecker leicht nach links drehen und kann nach hinten rausgezogen werden kann.

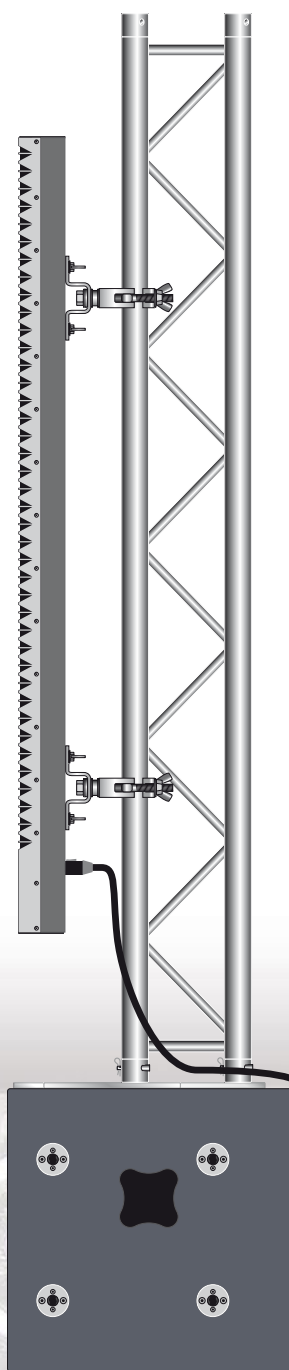

links: Verkabelung und korrekter Aufbau von Mojo 118, Mojo 115, einer MusicLine und einer Extension8 (hier mit fixem Winkel).

Montage mit Neigevorrichtung:

den oberen Teil mit der Gewindestange oben in die Traverse (oder Single-Tube) montieren (=den Konus in das Rohr führen, mit dem Trusspin festklopfen und mit R-Clip sichern).

Die untere Gelenkschelle am besten zuerst an der MusicLine befestigen (Camlocks müssen hörbar einrasten), diese in ihre ungefähre Position bringen und die Schelle an der Truss vorerst nur leicht (noch verschiebbar) fixieren.

Jetzt die Camlocks der oberen Neigevorrichtung an der MusicLine festmachen (müssen hörbar einrasten) noch mal einrichten und die untere Schelle festziehen.

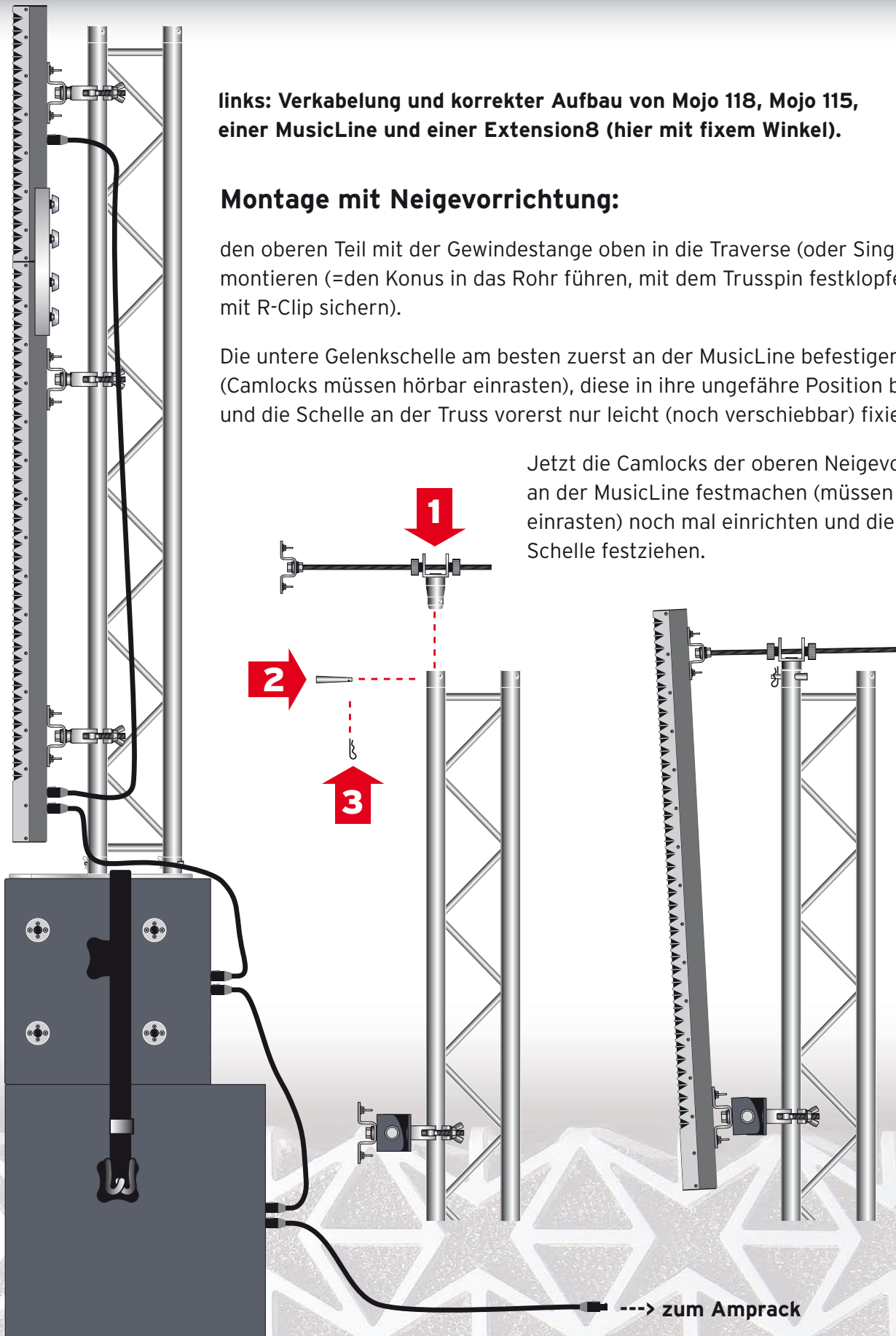

technische Daten und Zubehör:

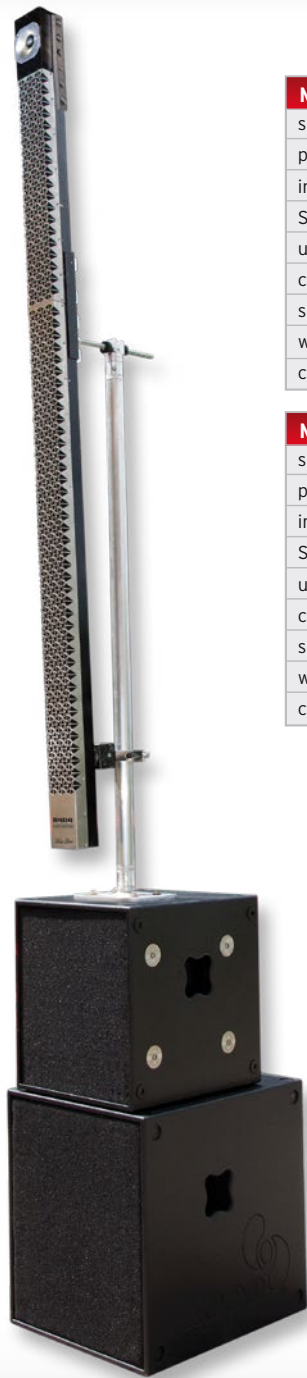

MUSIC LINE	
speaker	16 x 3" Breitband-Speaker
powerhandling	400 W; Peak 700 W
impedance nominal	8 Ohm
SPL 1m	132 dB, in 10m 125 dB
usable range	150 Hz - 15 kHz
coverage	85°
size	10 cm (B) x 149 cm (H) x 10 cm (T)
weight	12 kg
connectors	2x 8-pin Neutrik Speakon

EXTENSION 8	
speaker	8 x 3" Breitband-Speaker
powerhandling	200 W; Peak 350 W
impedance nominal	8 Ohm
SPL 1m	128 dB
usable range	150 Hz - 15 kHz
coverage	85°
size	10 cm (B) x 65,5 cm (H) x 10 cm (T)
weight	6 kg
connectors	2x 8-pin Neutrik Speakon

MOJO 115		MOJO 115
speaker	15" ND-Speaker	
powerhandling	700 W; Peak 1.300 W	1.400 W / 2.800 W
impedance nominal	8 Ohm	
SPL 1m	105 dB, max. 131 dB	
usable range	60 Hz - 400 Hz	40 Hz - 200 Hz
coverage	180°	
size	45,5 cm (B) x 53 cm (H) x 53 cm (T)	
weight	29,5 kg	30,5 kg
connectors	2x 8-pin Neutrik Speakon	

MOJO 118	
speaker	18" ND-Speaker
powerhandling	1.600 W; Peak 3.200 W
impedance nominal	8 Ohm
SPL 1m	109 dB, max. 129 dB
usable range	30 Hz - 200 Hz
coverage	180°
size	53 cm (B) x 62 cm (H) x 67 cm (T)
weight	38 kg
connectors	2x 8-pin Neutrik Speakon

erhältliches Zubehör:

- Flightcase für 2 Stk. MusicLine 1,5 m
- Flightcase für 2 Stk. Extension8
- High Extension
- Neigevorrichtung (zweiteilig)
- Befestigungsschellen
- Standplatte groß für Leitertruss
- Standplatte klein für Single Tube
- Leitertraverse 1,5 m
- Single Tube 1,5 m
- Verkabelung Speakon



Erzeugung, Vermietung & Direktvertrieb

Promotion Veranstaltungstechnik

A-7412 Wolfau · Hauptstraße 7 · office@hodo.com

Wir bedanken uns für das Vertrauen in unser Produkt und möchten Sie daran erinnern, dass bei der Herstellung auf erste Qualität Wert gelegt wurde. Lesen Sie diese Bedienungsanleitung bitte vollständig durch und bewahren Sie sie für späteres Nachschlagen sorgfältig auf. Die Kenntnis der darin enthaltenen Informationen und die strikte Befolgung der darin enthaltenen Informationen ist die Voraussetzung für eine korrekte und sichere Benutzung der Anlage. Die Firma Promotion lehnt jede Haftung für Schäden an dem Gerät bzw. sonstige Sach- und Personenschäden ab, die durch eine nicht mit den Anweisungen dieser Bedienungsanleitung konforme Installation, Aufbau oder Benutzung verursacht werden. Diese Bedienungsanleitung muss immer bei dem Gerät bleiben. Die Firma Promotion behält sich das Recht vor, die in der vorliegenden Bedienungsanleitung enthaltenen Daten jederzeit und ohne vorherige Benachrichtigung zu ändern.